

GA Серия блоков подготовки воздуха / GA-Series Preparation Unit

GAF Серия. Фильтр / GAF Series Filter

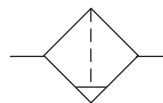

Схема / Symbol



Характеристики / Production feature

1. Центробежная очистка эффективно отделяет конденсат от воздуха и удаляет механические загрязнения.
2. Низкая потеря давления, высокая эффективность удаления конденсата и большой объем стакана влагоотделителя.
3. Степень фильтрации 5мкм и 40мкм (опционально)
4. Доступны два типа отвода конденсата: ручной + полуавтоматический и автоматический
5. Три материала стакана: поликарбонат, полиамид и металл
6. Крепежная скоба для монтажа

Спецификации / Specification

Модель	GAF200-06	GAF200-08	GAF300-08	GAF300-10	GAF300-15	GAF400-10	GAF400-15	GAF600-20	GAF600-25
Среда	Воздух								
Присоединение	1/8"	1/4"	1/4"	3/8"	1/2"	3/8"	1/2"	3/4"	1"
Степень фильтрации	40 мкм или 5 мкм								
Диапазон давления	0.15~1.0MPa(20~145psi)								
Испытательное давление	1.5MPa(215psi)								
Температура	-5 ~ 70°C								
Объем влагоотделителя	25см ³		60см ³		100см ³		205см ³		
Масса	200г		360г		640г		1040г		

Заказной номер / Ordering Code

GAF 300 □ 10 □ □ W G

① ② ③ ④ ⑤ ⑥ ⑦

1. Модель	2. Материал стакана	3. Присоединение	4. Отвод конденсата	5. Принадлежности	6. Степень фильтрации	7. Тип резьбы
GAF200: 200 серия Фильтр	Пусто: поликарбонат C: металл N: полиамид	06: 1/8" 08: 1/4"	Пусто: полуавтоматический + ручной A: автоматический	Пусто: Монтажная скоба J: Без монтажной скобы	Пусто: 40 мкм W: 5мкм	Пусто: PT G: G T: NPT
GAF300: 300 серия Фильтр		08: 1/4" 10: 3/8" 15: 1/2"				
GAF400: 400 серия Фильтр		10: 3/8" 15: 1/2"				
GAF600: 600 серия Фильтр	C: металл	20: 3/4" 25: 1"				

GA Серия блоков подготовки воздуха / GA-Series Preparation Unit

GAF Серия. Фильтр / GAF Series Filter

Диаграмма / Flow Chart

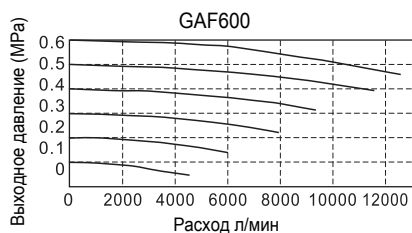
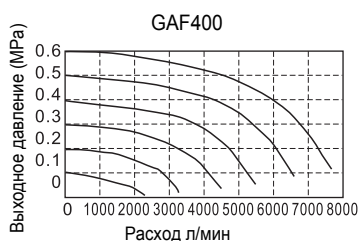
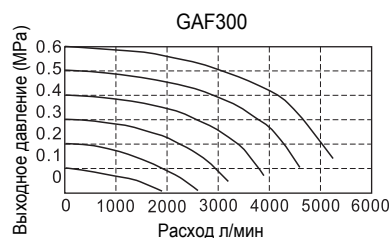
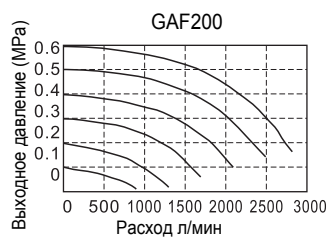

Размеры / Dimensions

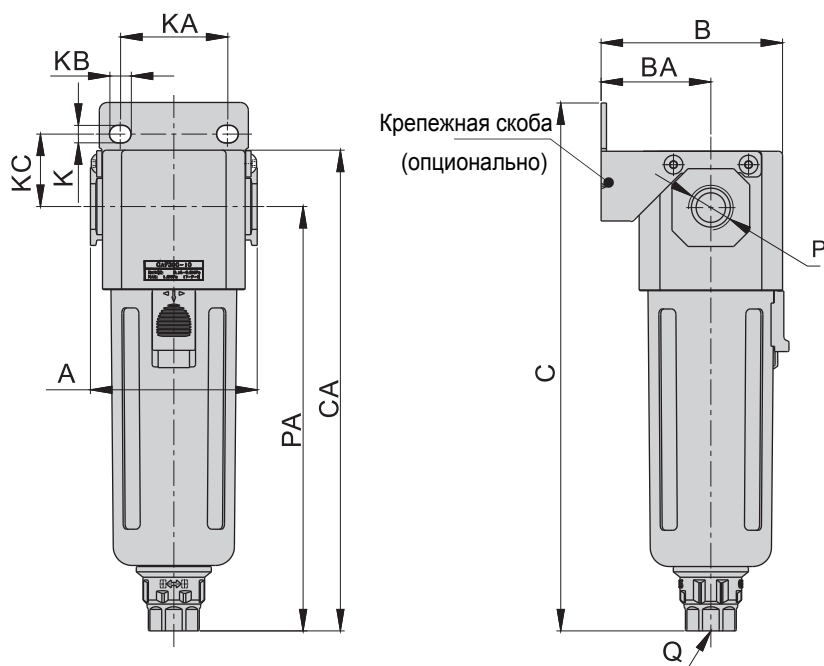

Модель	A	B	BA	C	CA	K	KA	KB	KC	P	PA	Q
GAF200-06	52.5	54.5	33	150	137	5.4	27	8.4	23	1/8"	120	M5X0.8
GAF200-08	52.5	54.5	33	150	137	5.4	27	8.4	23	1/4"	120	M5X0.8
GAF300-08	62.5	67.5	41	197	179	6.5	40	8	27	1/4"	158	G1/4
GAF300-10	62.5	67.5	41	197	179	6.5	40	8	27	3/8"	158	G1/4
GAF300-15	62.5	67.5	41	197	179	6.5	40	8	27	1/2"	158	G1/4
GAF400-10	80	84	50	220	205.5	8.5	55	11	33.5	3/8"	177.5	G1/4
GAF400-15	80	84	50	220	202.5	8.5	55	11	33.5	1/2"	177.5	G1/4
GAF600-20	100	113	70	266	242	11	66	13	50	3/4"	205	G1/4
GAF600-25	100	113	70	266	242	11	66	13	50	1"	205	G1/4