

GA Серия блоков подготовки воздуха / GA Series Preparation Unit

GAL серия. Маслораспылитель / GAL Series Lubricator

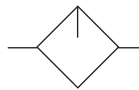

Схема / Symbol



Характеристики / Production feature

1. Надежная регулировка подачи масла
2. Специальная конструкция капельного отверстия обеспечивает минимальный поток масляного тумана
3. Три материала стакана: поликарбонат, полиамид и металл
4. Возможна заливка масла, когда маслораспылитель находится под давлением
5. Большой размер стакана маслораспределителя
6. Крепежная скоба для монтажа

Спецификации / Specification

Модель	GAL200-06	GAL200-08	GAL300-08	GAL300-10	GAL300-15	GAL400-10	GAL400-15	GAL600-20	GAL600-25
Среда	Воздух								
Присоединение [Прим.1]	1/8"	1/4"	1/4"	3/8"	1/2"	3/8"	1/2"	3/4"	1"
Диапазон давления	0.05~1.0MPa(7~145psi)								
Испытательное давление	1.5MPa(215psi)								
Температура	-5 ~ 70°C								
Рекомендованное масло	ISO VG 32 или эквивалент								
Объем стакана	36см ³		98см ³		185см ³		410см ³		
Масса	200г		370г		660г		1040г		

[Прим.1] резьба PT, G и NPT на выбор.

Заказной номер/ Ordering Code

 GAL300 10 G

① ② ③ ④ ⑤

1. Модель	2. Материал стакана	3. Присоединение	4. Принадлежности	5. Тип резьбы
GAL200: GA200 Маслораспылитель	Пусто: поликарбонат С: металл N: полиамид С: металл	06: 1/8" 08: 1/4"	Пусто: Монтажная скоба J: Без монтажной скобы	Пусто: PT G: G T: NPT
GAL300: GA300 Маслораспылитель		08: 1/4" 10: 3/8" 15: 1/2"		
GAL400: GA400 Маслораспылитель		10: 3/8" 15: 1/2"		
GAL600: GA600 Маслораспылитель		20: 3/4" 25: 1"		

GA Серия блоков подготовки воздуха / GA Series Preparation Unit

GAL серия. Маслораспылитель / GAL Series Lubricator

Диаграмма расхода / Flow Chart

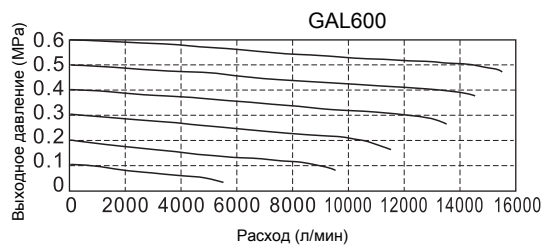
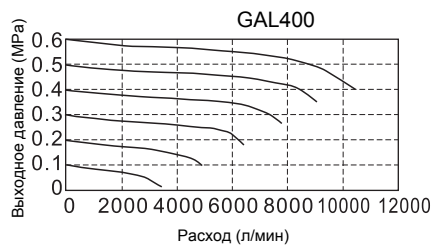
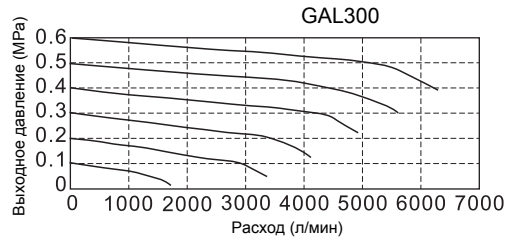
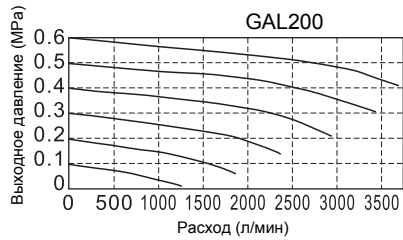

Размеры/ Dimensions

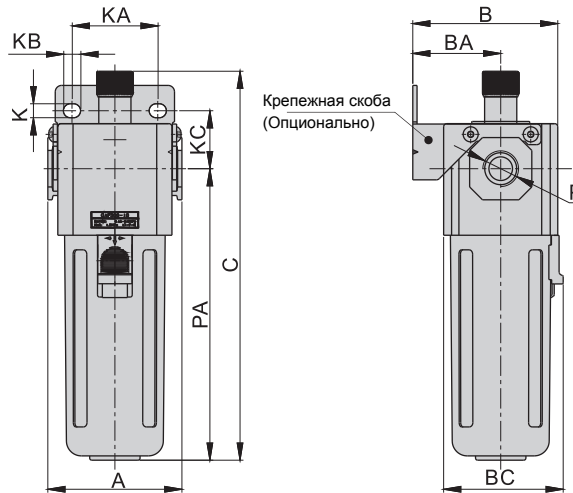

Модель	A	B	BA	C	K	KA	KB	KC	P	PA
GAL200-06	52.5	54.5	33	146.5	5.4	27	8.4	23	1/8"	107
GAL200-08	52.5	54.5	33	146.5	5.4	27	8.4	23	1/4"	107
GAL300-08	62.5	67.5	41	181	6.5	40	8	27	1/4"	136
GAL300-10	62.5	67.5	41	181	6.5	40	8	27	3/8"	136
GAL300-15	62.5	67.5	41	181	6.5	40	8	27	1/2"	136
GAL400-10	80	84	50	204.5	8.5	55	11	33.5	3/8"	155
GAL400-15	80	84	50	204.5	8.5	55	11	33.5	1/2"	155
GAL600-20	100	113	70	246	11	66	13	50	3/4"	182.5
GAL600-25	100	113	70	246	11	66	13	50	1"	182.5