



Параллельный трехпальцевый захват

Серия LT-PG3-240

Ход каждой губки: 30 / 17 мм.

Рекомендуемый вес заготовки: 53 - 91 кг.

Номинальное давление воздуха 0.6 Мра

Максимальное осевое усилие 6200 N

Класс защиты IP40, для моделей DP - IP64

Точность повторения 0.05 мм

Универсальный трехпальцевый захват.

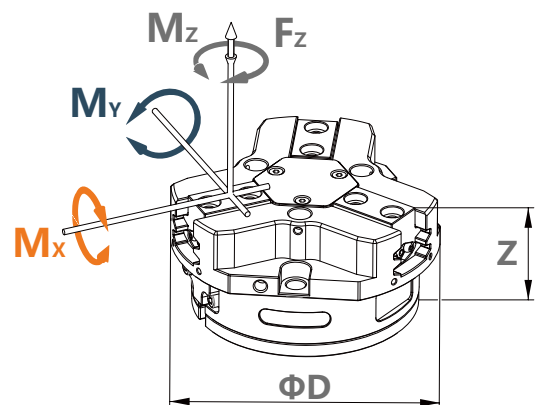





 M_x max. 265N.m	 M_z max. 160N.m
 M_y max. 250N.m	 F_z max. 6200N





Самосмазывающаяся конструкция гарантирует надежность зажима.

Конструкция смазочных канавок увеличивает интервалы обслуживания.

Сочетание многозубой направляющей и трапециевидной конструкции обеспечивает высокое усилие захвата и максимальный момент.

Благодаря запатентованному гальваническому покрытию точность захвата сохраняется даже после десятков тысяч операций.

Модель	LT-PG3-240A	LT-PG3-240A-CFM	LT-PG3-240A-OFM	LT-PG3-240A-DP
Описание	Базовая модель Двустороннее действие	Одностороннее действие Удержание на закрытие	Одностороннее действие Удержание на открытие	Защита от пыли Двустороннее действие
Фото				
Ход на губку	30 мм	30 мм	30 мм	30 мм
Рекомендованный вес заготовки	53 кг	53 кг	53 кг	53 кг
Усилие закрытия	10700 N	14875 N	-	10700 N
Усилие открытия	11400 N	-	15550 N	11400 N
Min усилие пружины	-	4150 N	4150 N	-
Мах давление воздуха	0.8 Мпа	0.65 Мпа	0.65 Мпа	0.8 Мпа
Расход воздуха (туда-обратно)	1800.0	3100.0	3100.0	1800.0
Время открытия / закрытия	1.25/1.25 сек	1.7/1.1 сек	1.1/2.1 сек	1.25/1.25 сек
Мах длина пальца	300 мм	250 мм	250 мм	300 мм
Мах вес пальца	8.5 кг	8.5 кг	8.5 кг	8.5 кг
Момент Mx	265 Nm	265 Nm	265 Nm	265 Nm
Момент My	250 Nm	250 Nm	250 Nm	250 Nm
Момент Mz	160 Nm	160 Nm	160 Nm	160 Nm
Масса	17 кг	19.1 кг	19кг	18.2 кг

Модель	LT-PG3-240B	LT-PG3-240B-CFM	LT-PG3-240B-OFM	LT-PG3-240B-DP
Описание	Базовая модель Двустороннее действие	Одностороннее действие Удержание на закрытие	Одностороннее действие Удержание на открытие	Защита от пыли Двустороннее действие
Фото				
Ход на губку	17 мм	17 мм	17 мм	17 мм
Рекомендованный вес заготовки	91 кг	91 кг	91 кг	91 кг
Усилие закрытия	18300 N	25500 N	-	18300 N
Усилие открытия	19500 N	-	26700 N	19500 N
Min усилие пружины	-	7200 N	7200 N	-
Мах давление воздуха	0.8 Мра	0.65 Мра	0.65 Мра	0.8 Мра
Расход воздуха (туда-обратно)	1800.0	3100.0	3100.0	1800.0
Время открытия / закрытия	1.25/1.25 сек	1.7/1.1 сек	1.1/2.1 сек	1.25/1.25 сек
Мах длина пальца	250 мм	200 мм	200 мм	250 мм
Мах вес пальца	8.5 кг	8.5 кг	8.5 кг	8.5 кг
Момент Mx	265 Nm	265 Nm	265 Nm	265 Nm
Момент My	150 Nm	250 Nm	250 Nm	250 Nm
Момент Mz	160 Nm	160 Nm	160 Nm	160 Nm
Масса	17.4 кг	19.5 кг	19.4 кг	18.6 кг

Размеры

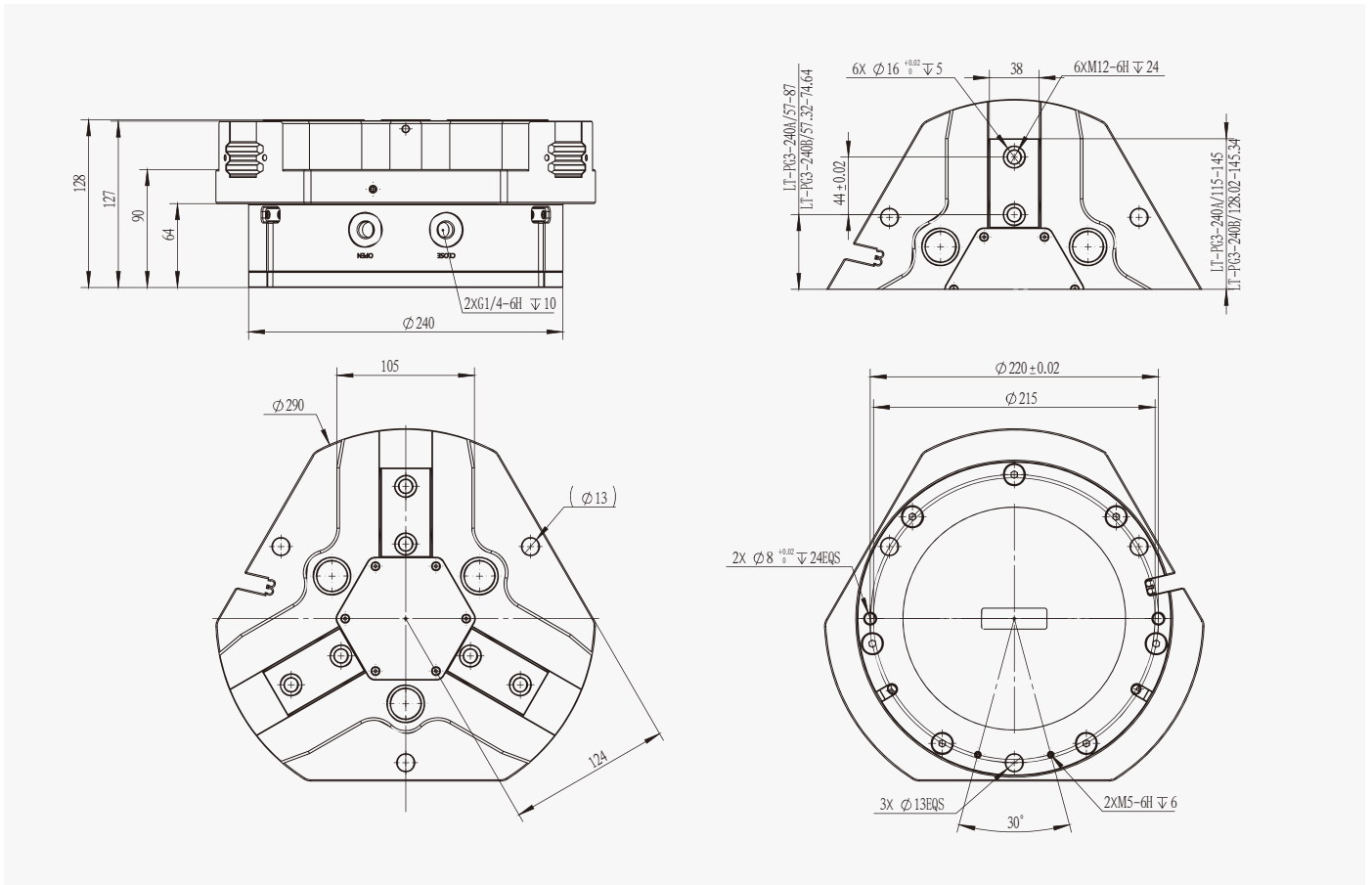

Модель с защитой от пыли

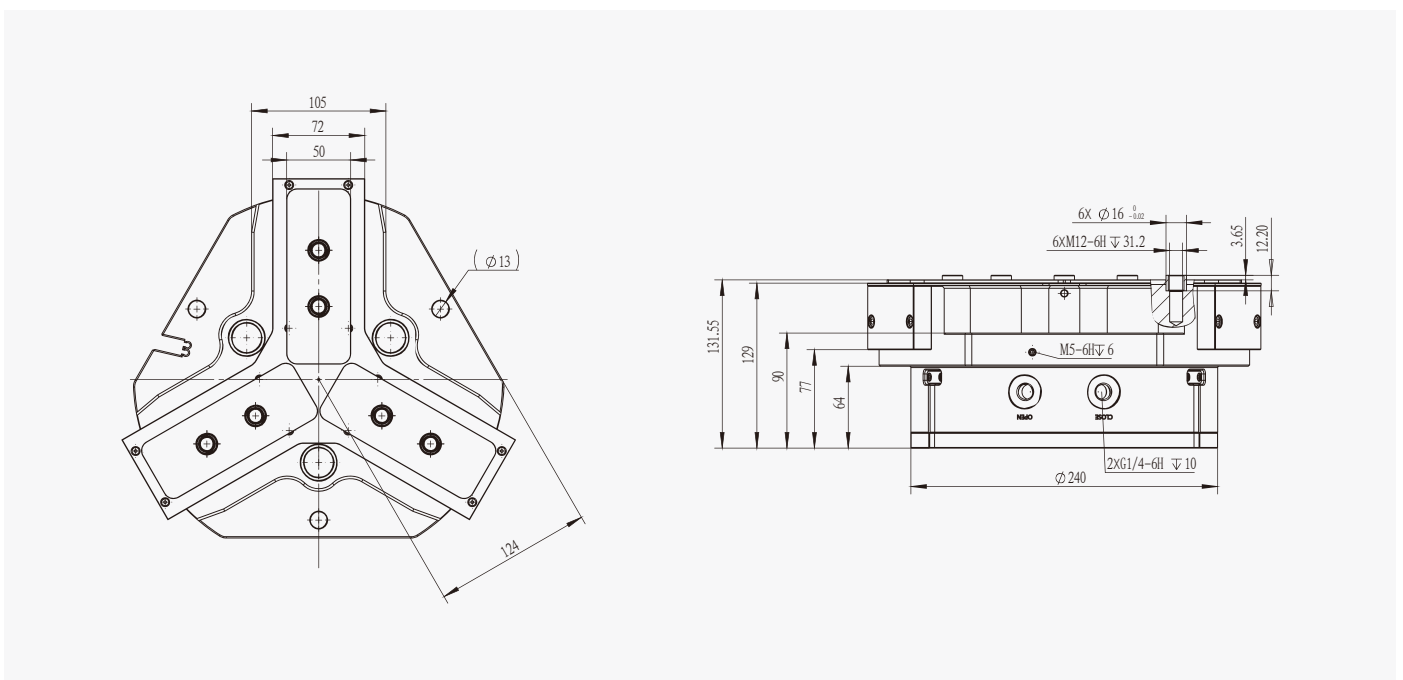

Размеры

Прямое подключение без шланга

Панель подключения

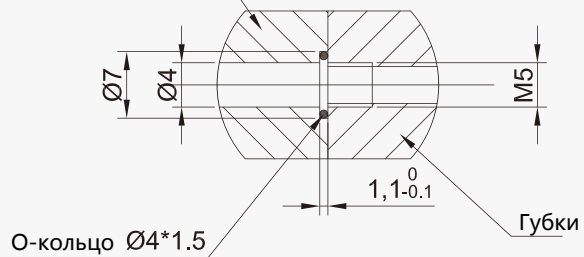

Clamping force holding type

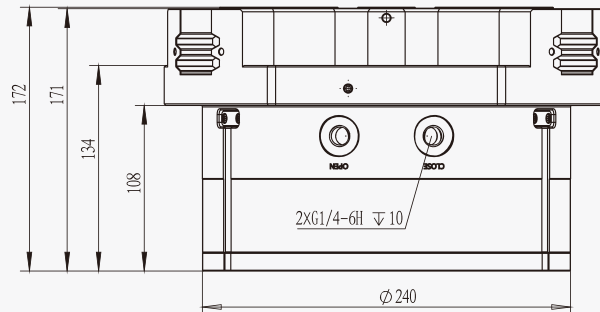

Нажимной элемент (опционально)

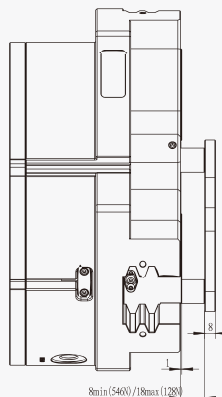
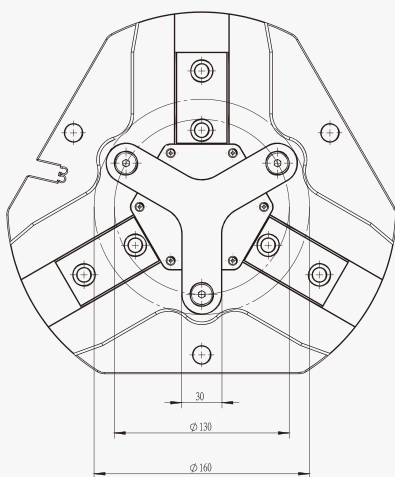

Концевые выключатели (опционально)

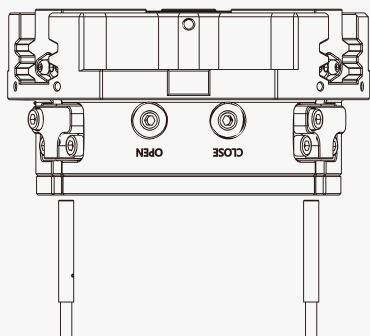

Магнитные датчики (опционально)

